



READ THIS MANUAL COMPLETELY AND CAREFULLY BEFORE USING THIS PRODUCT

Keep this manual in a safe location for future reference

LEA TODO ESTE MANUAL CON ATENCIÓN ANTES DE USAR ESTE PRODUCTO

Conserve este manual en un lugar seguro para consultarlo en el futuro

**LISEZ CE MODE D'EMPLOI COMPLÈTEMENT ET ATTENTIVEMENT AVANT
D'UTILISER CE PRODUIT**

Conservez ce manuel en lieu sûr pour y faire référence ultérieurement

ENGLISH

Air humidifier

Instructions for use 2

ESPAÑOL

Humidificador de aire

Manual de instrucciones..... 8

FRANÇAIS

Humidificateur d'air

Mode d'emploi 15

Distributed by/Distribuido por/
Distribué par :
Beurer North America LP
1 Oakwood Blvd, Suite 255
Hollywood, FL 33020
www.beurer.com



Questions or comments?

Call our US-based customer service toll free at 1-800-536-0366.



¿Preguntas o comentarios? Llame a nuestro servicio al cliente en
Estados Unidos gratis al teléfono 1-800-536-0366.



Questions ou commentaires? Appelez gratuitement notre
service clientèle situé aux États-Unis au 1-800-536-0366.

CONTENT

1. IMPORTANT SAFETY INSTRUCTIONS.....	2	7. Troubleshooting.....	6
2. Introduction	3	8. Specifications.....	6
3. Parts and Controls.....	4	9. Replacement and Associated Parts.....	7
4. To Set Up	4	10. FCC Compliance Statement	7
5. To Use	5	11. Warranty	7
6. Care and Maintenance	5		

SAVE THESE INSTRUCTIONS FOR FUTURE REFERENCE

If the instruction manual is damaged or if you no longer have the instruction manual in your possession, please contact Beurer customer service. Please see warranty for service contact.

Dear Valued Customer,

Thank you for choosing one of our products. Our name stands for high-quality, thoroughly tested products for application in the areas of heating, weight management, blood pressure, body temperature, pulse, gentle therapy, massage, and beauty.

Register your product today to receive further benefits:

- added protection for your purchase
- health and wellness tips
- new product information
- continual outstanding customer service and support.

Visit www.registerbeurer.com or contact customer service at 1-800-536-0366. Please read these instructions for use carefully and keep them for later use. Make them accessible to other users and observe the information they contain.

With kind regards,
Your Beurer Team

1. IMPORTANT SAFETY INSTRUCTIONS

Signs and symbols

Whenever used, the following signs identify safety and property damage messages and designate a level of hazard or seriousness.

READ AND UNDERSTAND THIS ENTIRE MANUAL INCLUDING THE SAFETY SECTION AND ALL INSTRUCTIONS AND WARNINGS COMPLETELY AND CAREFULLY BEFORE USING THIS PRODUCT. FOLLOW ALL SAFETY INSTRUCTIONS AND WARNINGS TO AVOID HAZARDOUS SITUATIONS AND TO MAKE CORRECT USE OF THIS PRODUCT.



This is the safety alert symbol. It alerts you to potential personal injury hazards. Obey all safety messages that follow this symbol to avoid possible injury or death.



WARNING WARNING indicates a hazardous situation which, if not avoided, could result in death or serious injury.

NOTICE NOTICE addresses practices not related to personal injury, such as product and/or property damage.



WARNING – To reduce the risk of fire, electric shock, or serious personal injury:

- Never use the air humidifier if the device or its accessories show visible signs of damage.
- Do not use the device if it has been dropped or if water has reached the device interior.
- In the case of a malfunction, switch the device off immediately and disconnect the device from the power supply.
- Keep the power cord and the device away from hot surfaces.
- Never reach for a device that has been submerged in water. Pull the power cord from the power supply immediately.
- Only use the device in dry internal rooms and never in humid rooms such as the bathroom.
- Do not open the base of the humidifier.
- Do not use this device underneath a cover such as a blanket or pillow or near flammable materials.
- This device is not intended for use by people (including children) with restricted physical, sensory or mental skills or a lack of experience and/or a lack of knowledge, unless they are supervised by a person responsible for their safety.
- Children should be supervised around the device to ensure they do not play with it.
- If you suffer from a severe respiratory or lung disease, consult your doctor before using this device.
- The device must be switched off and power cable removed from the electrical outlet after every use and before cleaning.
- Route the power cable so that it does not pose a trip hazard.
- **Place the device only on a firm, flat surface that is not susceptible to moisture and water.**
- Do not insert any objects into openings on the device. Ensure that moving parts can move freely at all times.
- Do not place any objects on the device.
- Do not expose the device to high temperatures or direct sunlight.
- Only specialized personnel may perform repairs on electrical devices. Improper repairs may subject users to considerable danger. For repairs, contact customer service.
- Only operate the device at the voltage indicated on the device (the type plate is located on the bottom of the base unit).
- Do not use the device during a storm.
- In the event of defects or operational faults, switch off the device immediately and disconnect the device from the power supply.
- Do not pull on the power cord or on the device to disconnect the plug from the socket.
- Never hold or carry the device by the power cord.
- Do not clamp or pinch the power cord.
- Ensure that the power cord and plug do not come into contact with water, steam or other liquids.
- Do not subject the device to any impacts or drop the device.

2. Introduction

Ideal ambient air has a humidity level between 40% and 60%. This level is often not reached, particularly in winter, when cold, dry air enters living spaces and is then repeatedly warmed up. This dry air absorbs ambient moisture, drying out mucous membranes, skin, and even furniture.

Dry ambient air may have a number of negative effects:

- Mucous membranes and lips dry out
- Eyes become irritated
- Infections and respiratory diseases are more likely
- Exhaustion, tiredness and difficulty concentrating
- Pets and plants experience unnecessary strain
- Dust forms more quickly

- Electrostatic buildup in synthetic textiles such as carpets and floor coverings
- Wooden furniture and parquet floors can warp
- Musical instruments go out of tune

Device Features

- Quietly humidifies ambient air
- Suitable for rooms up to 215 sq ft (20 m²)
- Low energy consumption
- Automatic shutoff when water reservoir is empty
- Night mode

3. Parts and Controls

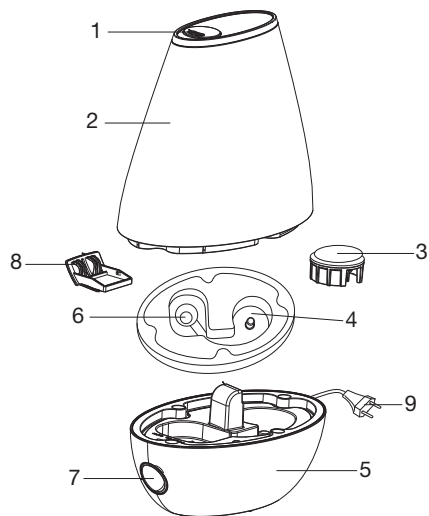

1. Mist Nozzle
2. Water Reservoir
3. Water Reservoir Plug
4. Water Basin
5. Base
6. Ultrasonic Membrane
7. Illuminated ON/OFF Button
8. Aroma Pad Holder
9. Power Cord

4. To Set Up

1. Remove the Water Reservoir Plug by turning it counterclockwise slightly.
2. Fill the Water Reservoir with clean, cool water. Do not use carbonated water and do not add oils or fragrances to the water. For best results, use distilled water to minimize mineral deposits. Replace the Water Reservoir Plug, turning slightly clockwise to secure.
3. Place the Water Reservoir onto the Base, making sure it seats properly.
4. Place the humidifier on a flat, level, stable, waterproof surface in a place where it cannot be easily knocked over. Select an elevated position if possible such as a table, dresser, chair, or nightstand. Do not place the humidifier on the floor.
5. Connect the Power Cord to a standard electrical outlet. Route the Power Cord so that it does not pose a trip hazard.

5. To Use

1. Press the On/Off Button once to switch the humidifier on. The button will illuminate in blue indicating the humidifier is set to “High.” Press the On/Off Button again to switch the humidifier to “Low”; the button will illuminate white.
2. Press the On/Off Button again to switch to Night Mode; the button lighting will shut off and the humidifier will remain on “Low.”
3. To shut the humidifier off, press the On/Off Button again. The unit will also shut off when the water level becomes low; the On/Off Button will illuminate in red. Refill with water as described in chapter 4 “To Set Up” and then press the ON/OFF Button to reactivate.
4. Shut the device off before refilling with water. Change the water in your humidifier regularly to ensure a fresh supply.
5. Shut the humidifier off, unplug the Power Cord, and empty any remaining water whenever the humidifier is not in use.

NOTE: Monitor the relative humidity level in the room to ensure it does not exceed 60%.

The device has three different modes:

	LED light	Air humidifier	Evaporation output
Press the ON/OFF button (ⓘ) 1x	blue	Level 1	~ 200 ml/h
Press the ON/OFF button (ⓘ) 2x	white	Level 2	~ 150 ml/h
Press the ON/OFF button (ⓘ) 3x (Night mode)	OFF	Level 2	~ 150 ml/h
Press the ON/OFF button (ⓘ) 4x	OFF	OFF	-

Adding Scented Oils

To add scented oil to the device, first ensure it is turned off and the Power Cord is unplugged.

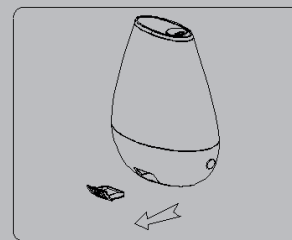

1. Remove the Aroma Pad Holder from the Base.

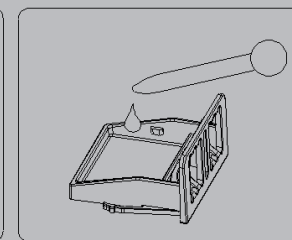

2. Add a few drops of oil onto an aroma pad.

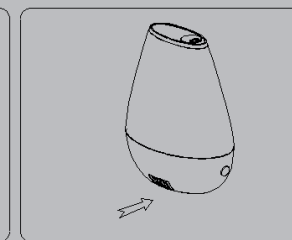

3. Replace the Aroma Pad Holder into the Base.

When the scent is no longer detected, reapply the aroma to the aroma pads as stated in the previous directions. Only one type of aroma should be used per pad. To order replacement pads call customer service.

NOTICE: Never add oil directly to the water.

6. Care and Maintenance

NOTICE: Unplug unit from outlet and allow it to cool before putting on or taking off parts and before cleaning. Always make sure to keep water away from the Aroma Pad Holder area and the ventilation openings in the bottom of the Base.

At least weekly, clean all parts that come into contact with water. Remove the Water Reservoir and wipe all parts with a damp cloth. Let dry and then reassemble.

Cleaning the Ultrasonic Membrane

Use the included brush to gently clean the Ultrasonic Membrane, then rinse with clean water and dry thoroughly with a soft cloth. If needed to remove hard water deposits, add a few drops of descaling solution to the membrane and let it sit for 2-5 minutes, then brush and rinse.

Cleaning the Water Reservoir

Use a mild detergent or a vinegar-based cleaner added to the Water Reservoir that is half full of water. Attach the Water Reservoir Plug and shake the contents vigorously. Remove the Water Reservoir Plug and empty the contents. Repeat as needed, then rinse by repeating this process with fresh water.

This process can also be used with a descaling solution to remove hard water deposits.

Disposal

Observe the local regulations for material disposal. Dispose of the device in accordance with local regulations. If you have any questions, please contact the local authorities responsible for waste disposal.

7. Troubleshooting

Problem	Cause	Solution
On/Off Button does not illuminate	Power Cord not getting power or device is in Night Mode	Connect the Power Cord to a working electrical outlet or switch the device from Night Mode
On/Off Button illuminates red	Water level is too low	Fill Water Reservoir
No mist	Water level is too low	Fill Water Reservoir
Mist has strange smell	Device is new	Clean Water Reservoir and let dry. Add clean, fresh water
	Water is not fresh	
	Pad needs to be changed	Exchange the aroma pad
Strange noise	Water Reservoir positioned incorrectly on the Base	Remove and reposition Water Reservoir correctly on the Base
	Water level is too low	Fill Water Reservoir
	Device is not level	Place device on a firm, level surface
Mist escapes underneath Water Reservoir	Water Reservoir positioned incorrectly on the Base	Remove and reposition Water Reservoir correctly on Base
	Mineral deposits prevent proper attachment of Water Reservoir to Base	Inspect attachment between Base and Water Reservoir for debris or mineral deposits and clean if required
On/Off Button illuminates red even when Water Reservoir is full	Incorrect water level detected	Unplug device and restart

8. Specifications

Dimensions (L x W x H)	8.27 in x 5.12 in x 10.04 in (21.0 cm x 13.0 cm x 25.5 cm)
Power Supply	100–240 VAC / 50–60 Hz
Rated power	20 W max
Recommended room size	up to 215 square feet (20 m ²)
Capacity of the water reservoir	approx. 67 fl oz (2 liters)
Evaporation	up to 6.76 fl oz/hour (200 ml/hour)
	This unit is double-protected and thus corresponds to protection class 2.

9. Replacement and Associated Parts

Contact Customer Service to order replacement parts. Part numbers are below.

Item	Item number
10 aroma pads	163.801

10. FCC Compliance Statement

This device complies with part 18 of the FCC rules.

Operation is subject to the following two conditions: 1. This device may not cause harmful interference, and 2. This device must accept any interference received, including interference that may cause undesired operation.

Changes or modifications not expressly approved by the party responsible for compliance could void the user's authority to operate the equipment.

NOTE: This equipment has been tested and found to comply with the limits for a consumer ISM equipment, pursuant to Part 18 of the FCC Rules. These limits are designed to provide reasonable protection against harmful interference in a residential installation. This equipment generates, uses and can radiate radio frequency energy and, if not installed and used in accordance with the instructions, may cause harmful interference to radio communications. However, there is no guarantee that interference will not occur in a particular installation. If this equipment does cause harmful interference to radio or television reception, which can be determined by turning the equipment off and on, the user is encouraged to try to correct the interference by one or more of the following measures:

- Reorient or relocate the receiving antenna.
- Increase the separation between the equipment and receiver.
- Connect the equipment into an outlet on a circuit different from that to which the receiver is connected.
- Consult the dealer or an experienced radio/TV technician for help.

11. Warranty

Limited Lifetime Warranty For Original Purchaser

Your Beurer Air Humidifier, Model LB 37, is warranted to be free from defects in materials and workmanship for the life of the product under normal conditions of intended use and service. This warranty extends only to the original retail purchaser and does not extend to retailers or subsequent owners.

We will, at our option, repair or replace the Beurer Air Humidifier, Model LB 37, without additional charge, for any part or parts covered by these written warranties. No refunds will be given. Repair or replacement is our only responsibility and your only remedy under this written warranty. If replacement parts for defective materials are not available, Beurer reserves the right to make product substitutions in lieu of repair or replacement. For warranty service contact our customer service department at **1-800-536-0366** or at **info@beurer.com** to provide a description of the problem. If the problem is deemed to be within the scope of the limited lifetime warranty, you will be asked to mail the product at your costs in its original package with proof of purchase, your name, address and phone number. If the problem is not deemed to be within the scope of the limited lifetime warranty, we will provide a quotation for repair respectively replacement and return shipping fee.

This warranty does not cover damage caused by misuse or abuse; accident; the attachment of unauthorized accessory; alteration to the product; improper installation; misapplication; lack of reasonable care with respect to the product; unauthorized repairs or modifications; improper use of electrical/power supply; normal wear; loss of power; dropped product; malfunction or damage of an operating part as a result of failure to comply with instructions for use or to provide manufacturer's recommended maintenance; transit damage; theft; neglect; vandalism; or environmental conditions; loss of use during the period the product is at a repair facility or otherwise awaiting parts or repair; or any other conditions whatsoever that are beyond the control of Beurer. This warranty is void if the product is ever used in a commercial or business environment. The maximum liability of Beurer under this warranty is limited to the purchase price actually paid by the customer for the product covered by the warranty, as confirmed by proof of purchase, regardless of the amount of any other direct or indirect damage suffered by the customer.

This warranty is effective only if the product is purchased and operated in the country in which the product is purchased. A product that requires modifications or adaptation to enable it to operate in any other country than the country for which it was designed, manufactured, approved and/or authorized, or repair of products damaged by these modifications is not covered under this warranty.

THE WARRANTY PROVIDED HEREIN SHALL BE THE SOLE AND EXCLUSIVE WARRANTY. ANY IMPLIED WARRANTIES, OBLIGATIONS, OR LIABILITIES, INCLUDING BUT NOT LIMITED TO THE IMPLIED WARRANTY OF MERCHANTABILITY AND FITNESS FOR A PARTICULAR PURPOSE, ARE LIMITED IN DURATION TO THE DURATION OF THIS APPLICABLE WRITTEN WARRANTY. Some states do not allow limitations on how long an implied warranty lasts, so the above limitations may not apply to you.

IN NO EVENT SHALL BEURER BE LIABLE FOR ANY SPECIAL, INCIDENTAL, INDIRECT OR CONSEQUENTIAL DAMAGES FOR BREACH OF THIS OR ANY OTHER WARRANTY, EXPRESS, IMPLIED OR ANY OTHER THEORY OF LIABILITY, WHATSOEVER. Some states do not allow the exclusion or limitation of special, incidental, or consequential damages, so the above limitation may not apply to you.

Beurer does not authorize anyone, including, but not limited to, retailers, the subsequent consumer purchaser of the product from a retailer or remote purchaser, to obligate Beurer in any way beyond the terms set forth herein.

This warranty does not extend to the purchase of opened, used, repaired, repackaged and/or resealed products, including but not limited to sale of such products on Internet auction sites and/or products by surplus or bulk resellers. Any and all warranties or guarantees shall immediately cease and terminate in connection with any products or parts thereof which are repaired, replaced, altered, or modified, without the prior explicitly written consent of Beurer.

This warranty gives you specific legal rights, and you may also have other rights which may vary from state to state.

Distributed by:
Beurer North America LP
1 Oakwood Boulevard, Suite 255
Hollywood, FL 33020
www.beurer.com

Made in China

ESPAÑOL

CONTENIDO

1. INSTRUCCIONES IMPORTANTES DE SEGURIDAD . 9	6. Cuidado y mantenimiento 13
2. Introducción..... 10	8. Especificaciones 14
3. Partes y controles..... 11	9. Partes de reemplazo y complementos..... 14
4. Preparación..... 11	10. Declaración de conformidad de la FCC 14
5. Uso 12	11. Garantía 15

CONSERVE ESTAS INSTRUCCIONES PARA REFERENCIA FUTURA

Si el manual de instrucciones está dañado o si ya no lo tiene, llame al servicio al cliente de Beurer. Vea en la garantía la información de contacto de servicio.

Estimado cliente:

Gracias por elegir uno de nuestros productos. Nuestro nombre es sinónimo de productos de alta calidad, minuciosamente probados, que se utilizan en las áreas de calefacción, control de peso, presión arterial, temperatura corporal, pulso, terapia moderada, masajes y belleza.

Registre su producto hoy para disfrutar de más ventajas:

- mayor protección por su compra
- consejos sobre salud y bienestar
- información sobre nuevos productos
- servicio al cliente continuo y de gran calidad

Visite www.registerbeurer.com o póngase en contacto con el servicio al cliente llamando al 1-800-536-0366. Lea atentamente estas instrucciones de uso y consérvelas para poder consultarlas en el futuro. Asegúrese de que estén disponibles para los demás usuarios y tenga en cuenta la información que contienen.

Saludos cordiales,
Su equipo de Beurer

1. INSTRUCCIONES IMPORTANTES DE SEGURIDAD

Signos y símbolos

Siempre que se usan, estos signos identifican mensajes de seguridad y daños a la propiedad, indicando el nivel de gravedad del peligro.

LEA CON ATENCIÓN Y ENTIENDA TODO ESTE MANUAL, INCLUIDAS LA SECCIÓN DE SEGURIDAD Y TODAS LAS INSTRUCCIONES Y ADVERTENCIAS, ANTES DE USAR ESTE PRODUCTO. SIGA TODAS LAS INSTRUCCIONES Y ADVERTENCIAS DE SEGURIDAD PARA EVITAR SITUACIONES PELIGROSAS Y PARA USAR CORRECTAMENTE ESTE PRODUCTO.



Este es el símbolo de advertencia de seguridad. Le pone alerta sobre posibles peligros que pueden ocasionar lesiones personales. Tenga en cuenta en todo momento todos los mensajes de seguridad después de este símbolo para evitar posibles daños o incluso la muerte.



ADVERTENCIA ADVERTENCIA indica una situación peligrosa que, si no se evita, podría causar muerte o una lesión grave.

AVISO

AVISO se refiere a prácticas que no están relacionadas con lesiones, como es el caso de daños al producto o daños materiales.



ADVERTENCIA: para reducir el riesgo de incendio, de descarga eléctrica o de lesiones personales graves:

- No utilice nunca el humidificador de aire si el dispositivo o sus accesorios presentan signos visibles de daños.
- No use el dispositivo si se ha caído o si ha entrado agua en su interior.
- En caso de mal funcionamiento, apague de inmediato el dispositivo y desconéctelo de la corriente eléctrica.
- Mantenga el cordón eléctrico alejado de superficies calientes.
- Nunca intente sacar un dispositivo que esté sumergido en agua. Desconecte el cordón eléctrico de la corriente eléctrica inmediatamente.
- Utilice el dispositivo exclusivamente en estancias interiores y secas, nunca en espacios húmedos como los cuartos de baño.
- No abra la base del humidificador.
- No use este dispositivo debajo de una protección tal como un cobertor o una almohada ni cerca de materiales inflamables.
- Este dispositivo no debe ser usado por personas (niños incluidos) con capacidades físicas, sensoriales o mentales limitadas, ni por personas que carezcan de experiencia o conocimientos, excepto que estén bajo la supervisión de una persona que sea responsable de su seguridad.
- Se deberá supervisar a los niños para asegurarse de que no jueguen con el dispositivo.
- Si padece una enfermedad respiratoria o pulmonar grave, consulte a su médico antes de usar este dispositivo.
- El dispositivo debe apagarse y desconectarse de la toma de corriente después de cada uso y antes de proceder a su limpieza.
- Coloque el cable de alimentación de forma que no presente ningún riesgo de tropezarse.
- Coloque el dispositivo solo sobre superficies firmes y planas que no sean susceptibles a la humedad y el agua.
- No introduzca ningún objeto en las aberturas del dispositivo. Asegúrese de que las partes móviles puedan moverse libremente en todo momento.
- No coloque ningún objeto sobre el dispositivo.
- No exponga el dispositivo a altas temperaturas ni a la luz directa del sol.
- Las reparaciones de dispositivos eléctricos únicamente debe realizarlas personal especializado. Las reparaciones inadecuadas del dispositivo pueden exponer a los usuarios a peligros considerables. Para solicitar reparación, comuníquese con el servicio al cliente.
- No opere el dispositivo a voltajes que no sean los indicados en el mismo (la placa de datos está ubicada en la parte inferior de la unidad base).
- No use el dispositivo durante una tormenta.
- En caso de defectos o mal funcionamiento, apague inmediatamente el dispositivo y desconéctelo de la toma de alimentación.
- No jale el cable de alimentación o el dispositivo para desconectar la clavija del receptáculo.
- Nunca sujete ni cargue el dispositivo por el cable de alimentación.
- No apriete ni comprima el cable de alimentación.
- Asegúrese de que el cable de alimentación y el enchufe no entren en contacto con agua, vapor u otros líquidos.
- No someta el dispositivo a ningún impacto ni lo deje caer.

2. Introducción

El aire ambiental ideal tiene una humedad de entre el 40 y el 60%. Este valor no suele alcanzarse, especialmente en invierno, cuando el aire frío y seco entra en los espacios habitados y es, a continuación, calentado en repetidas ocasiones. Este aire seco absorbe la humedad ambiental, seca las membranas mucosas, la piel e incluso los muebles.

El aire ambiental seco puede tener una serie de efectos negativos:

- las membranas mucosas y los labios se secan,
- los ojos se irritan,
- aumenta la probabilidad de padecer infecciones y enfermedades respiratorias,

- provoca agotamiento, cansancio y dificultad para concentrarse,
- las mascotas y plantas sufren estrés innecesario,
- se forma polvo con mayor rapidez,
- se acumula carga electrostática en los textiles sintéticos tales como alfombras y coberturas del piso,
- los muebles de madera y los suelos de parquet se deforman,
- los instrumentos musicales se desafinan.

Características del dispositivo

- Humedece el aire ambiental de una forma silenciosa.
- Es adecuado para habitaciones de hasta 215 pies cuadrados (20 m²).
- Bajo consumo de energía.
- Se apaga automáticamente cuando el depósito de agua está vacío.
- Dispone de modo nocturno.

3. Partes y controles

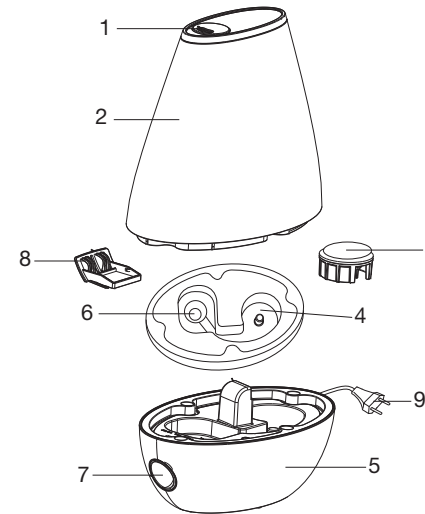

1. Boquilla para la salida de vapor
2. Depósito de agua
3. Tapón del depósito de agua
4. Cavidad para el agua
5. Base
6. Membrana de ultrasonidos
7. Botón de encendido con luz
8. Soporte de las almohadillas aromáticas
9. Cordón eléctrico

4. Preparación

1. Retire el tapón del depósito de agua al girarlo ligeramente en sentido contrario a las agujas del reloj.
2. Llene el depósito con agua limpia y fresca. No utilice agua carbonatada ni agregue aceites o fragancias al agua. Para obtener mejores resultados, use agua destilada para minimizar los depósitos minerales. Vuelva a colocar el tapón del depósito de agua girándolo en el sentido de las agujas del reloj y asegúrese de que queda bien cerrado.
3. Coloque el depósito de agua en la base y asegúrese de que se apoye bien sobre la misma.
4. Coloque el humidificador sobre una superficie plana, nivelada, estable e impermeable en un lugar donde no se pueda volcar fácilmente. Si es posible, escoja un lugar elevado, como una mesa, un tocador, una silla o un buró. No coloque el humidificador en el suelo.
5. Conecte el cordón eléctrico a una toma de corriente estándar. Coloque el cordón eléctrico de forma que no presente ningún riesgo de tropiezos.

5. Uso

1. Presione el botón de encendido una vez para encender el humidificador. El botón se iluminará en azul para indicar que el humidificador está funcionando en modo "Alto". Presione nuevamente el botón de encendido para cambiar el humidificador a modo "Bajo"; el botón se iluminará en blanco.
2. Presione otra vez el botón de encendido para cambiar a modo "Nocturno"; la luz del botón se apagará y el humidificador permanecerá en modo "Bajo".
3. Para apagar el humidificador, vuelva a presionar el botón de encendido. La unidad también se apagará cuando el nivel de agua esté bajo; el botón de encendido se iluminará en rojo. Vuelva a llenarlo con agua, tal y como se describe en el capítulo 4 "Preparación" y, a continuación, presione el botón de encendido para reactivar la unidad.
4. Apague el dispositivo antes de llenarlo con agua. Cambie el agua del humidificador con regularidad para asegurar el suministro nuevo.
5. Apague el humidificador, desenchufe el cordón eléctrico y vacíe el agua restante cuando no utilice el humidificador.

NOTA: Mida la humedad relativa de la habitación para asegurarse de que no supera el 60%.

El aparato dispone de tres modos diferentes:

	Iluminación LED	Humidificador de aire	Potencia de evaporación
Pulse la tecla de encendido y apagado (ⓘ) 1 vez	azul	Escalón 1	~ 200 ml/h
Pulse la tecla de encendido y apagado (ⓘ) 2 vez	blanco	Escalón 2	~ 150 ml/h
Pulse la tecla de encendido y apagado (ⓘ) 3 vez (Modo de noche)	OFF	Escalón 2	~ 150 ml/h
Pulse la tecla de encendido y apagado (ⓘ) 4 vez	OFF	OFF	-

Adición de aceites aromáticos

Para agregar aceites aromáticos al dispositivo, primero asegúrese de que está apagado y el cordón eléctrico está desenchufado.

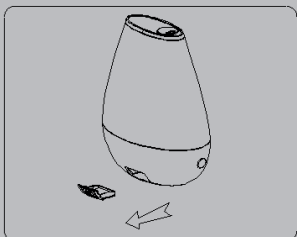

1. Retire el soporte de la almohadilla aromática de la base.

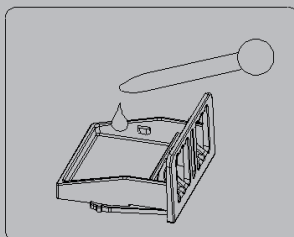

2. Añada unas cuantas gotas de aceite en una almohadilla aromática.

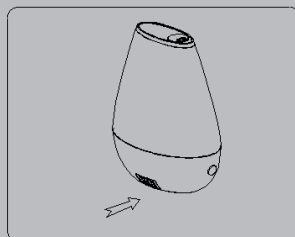

3. Vuelva a colocar el soporte de la almohadilla aromática en la base.

Cuando ya no se detecte aroma, vuelva a aplicarlo a las almohadillas aromáticas tal y como se indica en las instrucciones anteriores. Solo se debe usar un tipo de aroma por almohadilla. Para ordenar almohadillas de reemplazo, llame al servicio al cliente.

AVISO: Nunca agregue aceites directamente al agua.

6. Cuidado y mantenimiento

AVISO: Desenchufe la unidad de la toma de corriente y deje que se enfríe antes de colocar o extraer alguna pieza o antes de limpiarla. Asegúrese siempre de mantener la zona del soporte de las almohadillas aromáticas y las aberturas de ventilación de la parte inferior de la base alejados del agua.

Limpie al menos una vez a la semana todas las piezas que entren en contacto con el agua. Retire el depósito de agua y limpie todas las piezas con un paño húmedo. Deje que se sequen y, a continuación, vuelva a montarlas.

Limpieza de la membrana de ultrasonido

Utilice el pincel incluido para limpiar suavemente la membrana de ultrasonido y, a continuación, enjuague con agua limpia y seque a fondo con un paño suave. Si necesita eliminar depósitos de cal, agregue unas gotas de solución descalcificante a la membrana, déjela actuar de 2-5 minutos y, a continuación, cepille y enjuague la membrana.

Limpieza del depósito de agua

Agregue un detergente suave o un limpiador a base de vinagre al depósito de agua (éste estará lleno solo hasta la mitad). Coloque el tapón del depósito de agua y agite el contenido enérgicamente. Retire el tapón del depósito de agua y vacíe su contenido. Repita esta operación tantas veces como sea necesario y, a continuación, enjuague y repita este proceso con agua fría.

Este proceso también se puede llevar a cabo con una solución descalcificante para eliminar depósitos de cal.

Desecho

Respeta la normativa local de desecho de materiales. Deseche el dispositivo de conformidad con la normativa local. Si tiene alguna pregunta, consulte a las autoridades locales encargadas del desecho de desperdicios.

7. Solución de problemas

Problema	Causa	Solución
El botón de encendido no se ilumina.	No llega corriente al cordón eléctrico o el dispositivo está en modo Nocturno.	Conecte el cordón eléctrico a una toma que funcione o cambie el dispositivo a un modo que no sea el nocturno.
El botón de encendido se ilumina en rojo.	El nivel de agua es demasiado bajo.	Llene el depósito de agua.
No sale vapor.	El nivel de agua es demasiado bajo.	Llene el depósito de agua.
El vapor tiene un olor raro.	El dispositivo es nuevo.	Limpie el depósito de agua y déjelo secar. Agregue agua limpia y fresca.
	El agua no es nueva.	
Hace un ruido anómalo.	Necesita cambiar la almohadilla.	Cambie la almohadilla aromática.
	El depósito de agua no está bien apoyado sobre la base.	Retire el depósito de agua y vuélvalo a colocar correctamente en la base.
	El nivel de agua es demasiado bajo.	Llene el depósito de agua.
	El dispositivo no está bien nivelado.	Coloque el dispositivo sobre una superficie firme y nivelada.

El vapor escapa por debajo del depósito de agua.	El depósito de agua no está bien apoyado sobre la base. Los depósitos minerales impiden el apoyo correcto del depósito de agua sobre la base.	Retire el depósito de agua y vuélvalo a colocar correctamente en la base. Compruebe que no haya residuos o depósitos minerales en la zona de unión del depósito de agua a la base y límpielos si es necesario.
El botón de encendido se ilumina en rojo incluso cuando el depósito de agua está lleno.	La unidad no identifica correctamente el nivel de agua.	Desenchufe el dispositivo y reinicie la unidad.

8. Especificaciones

Dimensiones (L x A x H)	8.27 in x 5.12 in x 9.94 in (21.0 cm x 13.0 cm x 25.25 cm)
Alimentación eléctrica	100–240 VCA / 50–60 Hz
Potencia nominal	20 W máx.
Tamaño recomendado de la habitación	hasta 215 pies cuadrados (20 m ²)
Capacidad del depósito de agua	aprox. 67 onzas líquidas (2 litros)
Evaporación	hasta 6.76 onzas líquidas/hora (200 ml/hora)
<input type="checkbox"/>	Esta unidad presenta doble protección que, por lo tanto, corresponde a una protección clase 2.

9. Partes de reemplazo y complementos

Contacte al servicio al cliente para ordenar partes de reemplazo. A continuación se indican los números de las partes.

Artículo	Número de artículo
10 almohadillas aromáticas	163.801

10. Declaración de conformidad de la FCC

Este dispositivo cumple las especificaciones de la parte 18 de las reglas de la FCC. Su funcionamiento queda sujeto a las dos condiciones siguientes: 1. Este dispositivo no podrá causar interferencias, y 2. Este dispositivo deberá aceptar cualquier interferencia, incluidas las interferencias que puedan causar un funcionamiento no deseado del dispositivo.

Los cambios o modificaciones que la parte responsable del cumplimiento no apruebe expresamente podrían anular la autoridad del usuario para operar el equipo.

NOTA: Este equipo ha sido probado y se determinó que cumple con los límites para los dispositivos de consumo ISM, de acuerdo con la parte 18 de las reglas de la FCC. Estos límites sirven para proporcionar protección razonable contra la interferencia dañina en instalaciones residenciales. Este equipo genera, usa y puede emitir energía de radiofrecuencia y, si no se instala de acuerdo con las instrucciones, puede causar interferencias dañinas a las comunicaciones de radio. Sin embargo, no hay garantía de que no ocurrirá interferencia en una instalación en particular installation. Si este equipo efectivamente causa interferencias dañinas a la recepción de radio o televisión, lo cual puede determinarse al apagar y encender el equipo, se recomienda al usuario que intente corregir las interferencias mediante una o más de las medidas siguientes:

- Reorientar o cambiar de lugar la antena receptora.
- Aumentar la distancia entre el equipo y el receptor.
- Conectar el equipo en una toma o circuito diferente a donde está conectado el receptor.
- Consultar a un distribuidor o técnico con experiencia en radio y televisión.

11. Garantía

Garantía limitada de por vida de la compra original

Su humidificador de aire Beurer, modelo LB 37, está garantizado de estar libre de defectos en los materiales y mano de obra durante la vida útil del producto bajo las condiciones normales del uso y servicio propuestos. Esta garantía se aplica solamente al comprador original y no se extiende a vendedores minoristas o futuros propietarios.

A nuestra discreción, repararemos o reemplazaremos el humidificador de aire Beurer, modelo LB 37, sin cargo adicional, por cualquier parte o partes cubiertas por esta garantía escrita. No se harán reembolsos. La reparación o reemplazo es nuestra única responsabilidad y el único recurso con que usted cuenta según esta garantía escrita. Si no hay piezas de reemplazo disponibles para los materiales defectuosos, Beurer se reserva el derecho de hacer sustituciones del producto en lugar de la reparación o reemplazo.

Para obtener el servicio de garantía, comuníquese con nuestro departamento de servicio al cliente **llamando al 1-800-536-0366 o escribiendo a info@beurer.com** para proporcionar una descripción del problema. Si se considera que el problema está dentro del alcance de la garantía limitada de por vida, se le pedirá que envíe el producto, a su cargo, en su empaque original con el comprobante de compra, y su nombre, domicilio y número telefónico. Si se estima que el problema no está cubierto por la garantía limitada de por vida, le enviaremos una cotización para la reparación o reemplazo así como el costo del transporte.

Esta garantía no cubre los daños causados por mal uso o abuso; accidente; conexión de accesorios no autorizados; alteración del producto; instalación incorrecta; aplicación errónea; falta de cuidado razonable con respecto al producto; reparaciones o modificaciones no autorizadas; uso indebido de alimentación o energía eléctrica; desgaste normal; falta de potencia; caída del producto; mal funcionamiento o daño de una parte operativa por incumplimiento de las instrucciones de uso o falta del mantenimiento recomendado por el fabricante; daño en el transporte; robo; negligencia; vandalismo; condiciones ambientales; pérdida del uso durante el periodo en que el producto esté en una instalación de reparación o en espera de partes o reparación por otra causa; o cualquier condición de otro tipo que esté fuera del control de Beurer. Esta garantía no es válida si el producto se usa alguna vez en un ambiente comercial o de negocio. La máxima responsabilidad de Beurer según esta garantía se limita al precio de compra que el cliente haya pagado realmente por el producto cubierto por la garantía, según se confirme mediante prueba de compra, independientemente del monto de cualquier otro daño directo o indirecto que sufra el cliente.

Esta garantía es efectiva solamente si el producto se usa en el país en el que se compró. Un producto que requiera modificaciones o adaptación para que pueda funcionar en cualquier otro país que no sea el país para el cual fue diseñado, fabricado, aprobado y/o autorizado, así como la reparación de productos dañados debido a esas modificaciones, no está cubierto por esta garantía.

LA GARANTÍA AQUÍ PROPORCIONADA SERÁ LA GARANTÍA ÚNICA Y EXCLUSIVA. CUALESQUIERA GARANTÍAS, OBLIGACIONES O RESPONSABILIDADES IMPLÍCITAS, INCLUIDAS, ENTRE OTRAS, LA GARANTÍA IMPLÍCITA DE COMERCIABILIDAD E IDONEIDAD PARA UN PROPÓSITO EN PARTICULAR, ESTÁN LIMITADAS EN CUANTO A DURACIÓN A LA DURACIÓN DE ESTA GARANTÍA ESCRITA APLICABLE. Algunas jurisdicciones no permiten limitaciones acerca de la duración de una garantía implícita, de manera que las limitaciones anteriores podrían no ser aplicables para usted.

EN NINGÚN CASO BEURER SERÁ RESPONSABLE DE CUALESQUIERA DAÑOS ESPECIALES, INCIDENTALES, INDIRECTOS O CONSECUENTES POR INCUMPLIMIENTO DE ESTA O DE CUALQUIER OTRA GARANTÍA, EXPRESA, IMPLÍCITA O POR CUALQUIER OTRA TEORÍA DE LA RESPONSABILIDAD, DE CUALQUIER TIPO. Algunas jurisdicciones no permiten la exclusión o limitación de daños especiales, incidentales o consecuentes, de manera que la limitación anterior podría no ser aplicable para usted. Beurer no autoriza a ninguna persona, incluidos, entre otros, los vendedores minoristas, el comprador consumidor del producto de un vendedor minorista o comprador remoto, a responsabilizar a Beurer de cualquier forma más allá de los términos establecidos en la presente.

Esta garantía no se extiende a la compra de productos abiertos, usados, reparados, reempaquetados y/o resellados, incluyendo pero sin limitarse a la venta de dichos productos en sitios de subasta de Internet y/o productos de revendedores de excedentes o en volumen. Cualesquiera garantías cesarán y terminarán inmediatamente en relación con los productos o piezas de los mismos que sean reparadas, reemplazadas, alteradas o modificadas sin el consentimiento explícito por escrito de parte de Beurer.

Esta garantía le da derechos específicos, y usted puede también tener otros derechos que pueden variar de una jurisdicción a otra.

Distribuido por:
Beurer North America LP
1 Oakwood Boulevard, Suite 255
Hollywood, FL 33020
www.beurer.com

Hecho en China.

TABLE DES MATIÈRES

1. INSTRUCTIONS IMPORTANTES SUR LA SÉCURITÉ	7. Résolution de problèmes	20
2. Introduction.....	8. Spécifications.....	21
3. Pièces et contrôles.....	9. Pièces de rechange et pièces associées	21
4. Installation	10. Déclaration de conformité FCC	21
5. Utilisation	11. Garantie	22
6. Entretien et maintenance		

CONSERVEZ CES INSTRUCTIONS POUR Y FAIRE RÉFÉRENCE ULTÉRIEUREMENT

Si le mode d'emploi est endommagé ou si vous ne l'avez plus en votre possession, veuillez contacter le service clientèle de Beurer. Reportez-vous à la garantie pour le service à contacter pour les réparations.

Cher client,

Merci d'avoir choisi l'un de nos produits. Notre nom est synonyme de haute qualité, de produits minutieusement testés pour des applications de chauffage, de gestion du poids, de pression sanguine, de température corporelle, de pulsations, de thérapie douce, de massage et de beauté.

Enregistrez votre produit dès aujourd'hui pour bénéficier d'autres avantages :

- protection supplémentaire pour votre achat;
- conseils santé et bien-être;
- informations sur les nouveaux produits;
- assistance et service clientèle exceptionnels et continus.

Visitez le site www.registerbeurer.com ou contactez notre service clientèle au 1-800-536-0366.

Lisez attentivement ce mode d'emploi et conservez-le pour le consulter ultérieurement. Veillez à ce qu'il soit accessible aux autres utilisateurs et respectez-le.

Cordialement,
Votre équipe Beurer

1. INSTRUCTIONS IMPORTANTES SUR LA SÉCURITÉ

Signes et symboles

Lorsqu'ils sont utilisés, les symboles suivants identifient des messages relatifs à la sécurité et aux dommages matériels et indiquent le niveau de risque ou le degré de gravité.

LISEZ ATTENTIVEMENT LA TOTALITÉ DE CE MANUEL, NOTAMMENT LA SECTION DE SÉCURITÉ ET TOUTES LES INSTRUCTIONS ET AVERTISSEMENTS AVANT D'UTILISER CE PRODUIT. OBSERVEZ TOUTES LES INSTRUCTIONS ET TOUS LES AVERTISSEMENTS DE SÉCURITÉ POUR ÉVITER LES SITUATIONS DANGEREUSES ET GARANTIR UNE UTILISATION APPROPRIÉE DE CE PRODUIT.



Ceci est le symbole d'alerte sécurité. Il vous prévient d'un risque de blessure. Pour éviter tout risque de blessure ou de décès, respectez les messages de sécurité qui accompagnent ce symbole.



AVERTISSEMENT AVERTISSEMENT indique une situation dangereuse qui, si elle n'est pas évitée, pourrait provoquer une issue fatale ou de graves blessures.

AVIS

AVIS désigne les pratiques non liées à des blessures, mais plutôt à des risques de dommages aux produits et/ou à d'autres biens.



AVERTISSEMENT - Pour réduire le risque d'incendie, de choc électrique ou de blessure grave :

- N'utilisez jamais l'humidificateur d'air si l'appareil ou ses accessoires présentent des traces visibles de dommages.
- N'utilisez pas l'appareil s'il est tombé ou si de l'eau a atteint l'intérieur de l'appareil.
- En cas de dysfonctionnement, éteignez immédiatement l'appareil et débranchez-le de la prise de courant.
- Tenez le cordon d'alimentation et l'appareil à l'écart des surfaces chaudes.
- Ne touchez jamais un appareil qui a été immergé dans de l'eau. Retirez immédiatement le cordon d'alimentation de la prise de courant.
- Utilisez uniquement l'appareil dans des pièces intérieures sèches, et non dans des pièces humides, comme la salle de bain.
- N'ouvrez pas la base de l'humidificateur.
- N'utilisez pas l'appareil s'il est couvert par une couverture ou un oreiller ou à proximité de matériaux inflammables.
- Cet appareil n'est pas destiné à être utilisé par des personnes (y compris des enfants) dont les capacités physiques, sensorielles ou mentales sont restreintes, ou qui manquent d'expérience et/ou de connaissances, sauf si elles sont supervisées par une personne responsable de leur sécurité.
- Lorsque des enfants sont à proximité de l'appareil, surveillez-les pour vous assurer qu'ils ne jouent pas avec.
- Si vous souffrez d'une maladie respiratoire ou pulmonaire grave, consultez votre médecin avant d'utiliser cet appareil.
- L'appareil doit être éteint et le câble d'alimentation doit être débranché de la prise électrique après chaque utilisation et avant le nettoyage.
- Acheminez le câble d'alimentation de manière à éviter tout risque de chute.
- Placez uniquement l'appareil sur une surface solide et plate n'étant pas sensible à l'humidité et à l'eau.
- N'insérez aucun objet dans les ouvertures de l'appareil. Assurez-vous que les pièces mobiles peuvent bouger librement à tout moment.
- Ne placez aucun objet sur l'appareil.
- N'exposez pas l'appareil à des températures élevées ou à la lumière directe du soleil.
- Seul le personnel spécialisé peut effectuer des réparations sur des appareils électriques. Une réparation inappropriée peut exposer l'utilisateur à de graves dangers. Pour les réparations, appelez le service à la clientèle.
- Utilisez uniquement l'appareil à la tension indiquée sur l'appareil (la plaque signalétique se trouve sur la partie inférieure de l'unité de base).
- N'utilisez pas cet appareil pendant un orage.
- En cas de défaut ou d'erreur de fonctionnement, éteignez immédiatement l'appareil et débranchez-le de la prise secteur.
- Ne tirez pas sur le câble d'alimentation secteur ou sur l'appareil pour débrancher la fiche de la prise de courant.
- Ne tenez ou ne transportez jamais l'appareil par le câble d'alimentation secteur.
- Ne pincez pas et ne serrez pas le câble d'alimentation secteur.
- Vérifiez que le câble d'alimentation secteur et la fiche n'entrent pas en contact avec de l'eau, de la vapeur ou d'autres liquides.
- Ne soumettez pas l'appareil à un impact, ne le faites pas tomber.

2. Introduction

Le niveau d'humidité idéal de l'air ambiant est compris entre 40 % et 60 %. Souvent, ce niveau n'est pas atteint, en particulier l'hiver, lorsque l'air froid et sec entre dans les espaces de vie et est réchauffé de manière répétée. Cet air sec absorbe l'humidité ambiante, ce qui assèche les membranes muqueuses, la peau, et même les meubles.

La sécheresse de l'air ambiant a plusieurs effets négatifs :

- assèchement des membranes muqueuses et des lèvres;
- irritation des yeux;
- probabilité accrue d'infections et de maladies respiratoires;
- épuisement, fatigue, difficultés à se concentrer;
- pression inutile sur les animaux et les plantes;
- la poussière se forme plus rapidement;
- accumulation électrostatique dans les textiles synthétiques tels que les tapis et les planchers;
- les meubles en bois et les parquets peuvent se tordre;
- les instruments de musique se désaccordent.

Fonctionnalités de l'appareil

- Humification silencieuse de l'air ambiant
- Adapté aux pièces d'une surface maximale de 215 pi² (20 m²)
- Faible consommation d'énergie
- Extinction automatique lorsque le réservoir d'eau est vide
- Mode Nuit

3. Pièces et contrôles

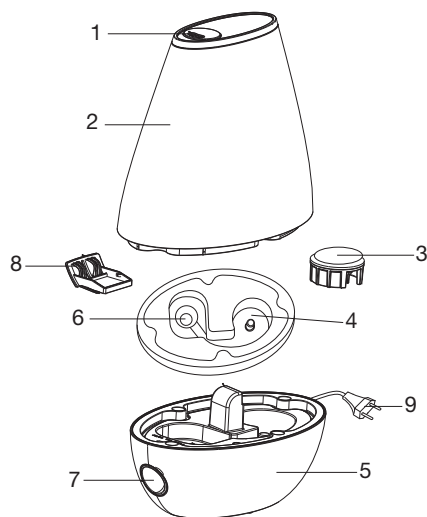

1. Buse de brumisation
2. Réservoir d'eau
3. Bouchon du réservoir d'eau
4. Cuve d'eau
5. Base
6. Membrane ultrasonique
7. Commutateur MARCHE/ARRÊT allumé
8. Support pour tampon parfumé
9. Cordon d'alimentation

4. Installation

1. Retirez le bouchon du réservoir d'eau en le faisant légèrement tourner dans le sens contraire des aiguilles d'une montre.
2. Remplissez le réservoir d'eau avec de l'eau propre et fraîche. N'utilisez pas d'eau gazeuse, n'ajoutez pas d'huile ou de parfum dans l'eau. Pour de meilleurs résultats, utilisez de l'eau distillée afin de minimiser les dépôts minéraux. Remplacez le bouchon du réservoir d'eau, tournez-le légèrement dans le sens horaire pour le fixer.

3. Placez le réservoir d'eau sur la base en vérifiant qu'il se met correctement en place.
4. Placez l'humidificateur sur une surface plate, stable, étanche et de niveau, à un endroit où il ne risque pas d'être renversé. Sélectionnez une position en hauteur si possible, par exemple une table, une commode, une chaise ou une table de chevet. Ne placez pas l'humidificateur sur le sol.
5. Branchez le cordon d'alimentation à une prise de courant standard. Acheminez le cordon d'alimentation de manière à éviter tout risque de chute.

5. Utilisation

1. Pour allumer l'humidificateur, appuyez une fois sur le bouton Marche/Arrêt. Le bouton s'allume en bleu, indiquant que l'humidificateur est réglé sur « Haut ». Appuyez à nouveau sur le bouton Marche/Arrêt pour régler l'humidificateur sur « Bas »; le bouton s'allume en blanc.
2. Appuyez à nouveau sur le bouton Marche/Arrêt pour activer le mode Nuit; la lumière du bouton s'arrête et l'humidificateur reste réglé sur « Bas ».
3. Pour arrêter l'humidificateur, appuyez une nouvelle fois sur le bouton Marche/Arrêt. L'appareil s'éteint également si le niveau d'eau est bas; le bouton Marche/Arrêt s'allume alors en rouge. Remplissez le réservoir avec de l'eau comme décrit au chapitre 4 « Installation », puis appuyez sur le bouton MARCHE/ARRÊT pour réactiver l'appareil.
4. Arrêtez l'appareil avant de le remplir d'eau. Changez régulièrement l'eau de votre humidificateur pour assurer un nouvel approvisionnement.
5. Arrêtez l'humidificateur, débranchez le cordon d'alimentation et videz l'eau restante lorsque vous n'utilisez pas l'humidificateur.

REMARQUE : surveillez le niveau d'humidité relative de la pièce pour vous assurer qu'il ne dépasse pas 60 %.

L'appareil dispose de trois modes différents :

	Éclairage LED	Humidificateur d'air	Puissance d'évaporation
1 pression sur la touche Marche/Arrêt (ⓘ)	bleu	Position 1	~ 200 ml/h
2 pression sur la touche Marche/Arrêt (ⓘ)	blanc	Position 2	~ 150 ml/h
3 pression sur la touche Marche/Arrêt (ⓘ) (Mode Nuit)	Arrêt	Position 2	~ 150 ml/h
4 pression sur la touche Marche/Arrêt (ⓘ)	Arrêt	Arrêt	-

Ajout d'huiles parfumées

Pour ajouter de l'huile parfumée dans l'appareil, commencez par vérifier qu'il est éteint et que le cordon électrique est débranché.

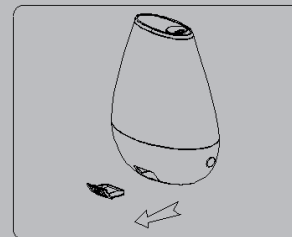

1. Retirez le support pour tampon parfumé de la base.

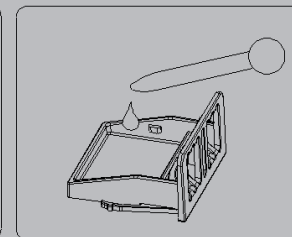

2. Ajoutez quelques gouttes d'huile sur un tampon parfumé.

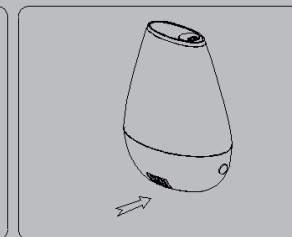

3. Puis remplacez le support pour tampon parfumé dans la base.

Dès que vous ne sentez plus le parfum, ajoutez à nouveau de l'huile parfumée sur les tampons parfumés, comme indiqué précédemment. Il convient d'utiliser un seul type de parfum par tampon. Pour commander des tampons de rechange, appelez le service à la clientèle.

AVIS : n'ajoutez jamais d'huile directement dans l'eau.

6. Entretien et maintenance

AVIS : débranchez l'appareil de la prise et laissez-le refroidir avant d'ajouter ou de retirer des pièces et avant de le nettoyer. Veillez toujours à éloigner l'eau de la zone du support pour tampon parfumé et des ouvertures de ventilation sur la partie inférieure de la base.

Au moins une fois par semaine, nettoyez toutes les pièces qui entrent en contact avec l'eau. Retirez le réservoir d'eau et essuyez toutes les pièces avec un chiffon humide. Laissez-les sécher puis remontez le réservoir.

Nettoyage de la membrane ultrasonique

Utilisez la brosse fournie pour nettoyer doucement la membrane ultrasonique, puis rincez-la avec de l'eau propre et séchez-la soigneusement avec un chiffon doux. S'il est nécessaire de retirer les dépôts d'eau dure, ajoutez quelques gouttes de solution de détartrage à la membrane et laissez reposer pendant 2 à 5 minutes, puis brossez et rincez.

Nettoyage du réservoir d'eau

Utilisez un détergent doux ou un produit de nettoyage à base de vinaigre ajouté au réservoir à moitié rempli d'eau. Fixez le bouchon du réservoir d'eau et agitez vigoureusement le contenu. Retirez le bouchon du réservoir d'eau et videz le contenu. Répétez autant de fois que nécessaire, puis rincez en répétant ce processus avec de l'eau fraîche.

Ce processus peut également être utilisé comme solution de détartrage pour retirer les dépôts d'eau dure.

Mise au rebut

Observez la réglementation locale pour la mise au rebut des objets. Mettez au rebut l'appareil conformément à la réglementation locale en vigueur. Si vous avez des questions, adressez-vous aux autorités locales responsables de la mise au rebut des déchets.

7. Résolution de problèmes

Problème	Cause	Solution
Le bouton Marche/Arrêt ne s'allume pas.	Le cordon électrique ne reçoit pas d'électricité, ou l'appareil est en mode Nuit	Branchez le cordon d'alimentation dans une prise électrique fonctionnelle, ou quittez le mode Nuit sur l'appareil.
Le bouton de marche/arrêt s'allume en rouge.	Le niveau d'eau est trop faible.	Remplissez le réservoir d'eau.
Pas de brume	Le niveau d'eau est trop faible.	Remplissez le réservoir d'eau.
La brume a une odeur étrange.	L'appareil est neuf.	Nettoyez le réservoir d'eau et laissez-le sécher. Ajoutez de l'eau fraîche et propre.
	L'eau n'est pas fraîche.	
	Le tampon doit être changé.	Changez le tampon parfumé.

Bruit inhabituel	Le réservoir d'eau est mal positionné sur la base.	Retirez et remplacez correctement le réservoir d'eau sur la base.
	Le niveau d'eau est trop faible.	Remplissez le réservoir d'eau.
	L'appareil n'est pas de niveau.	Placez l'appareil sur une surface solide et de niveau.
De la brume s'échappe sous le réservoir d'eau.	Le réservoir d'eau est mal positionné sur la base.	Retirez et remplacez correctement le réservoir d'eau sur la base.
	Des dépôts minéraux empêchent le réservoir d'eau de se fixer correctement sur la base.	Observez s'il y a des débris ou des dépôts minéraux sur la fixation entre la base et le réservoir d'eau et nettoyez-la si nécessaire.
Le bouton Marche/Arrêt s'allume en rouge, même lorsque le réservoir d'eau est plein	Un niveau d'eau incorrect est détecté.	Débranchez l'appareil et redémarrez.

8. Spécifications

Dimensions (l x L x H)	8.27 in x 5.12 in x 9.94 in (21.0 cm x 13.0 cm x 25.25 cm)
Alimentation électrique	100 – 240 VCA, 50 – 60 Hz
Puissance nominale	20 W max
Taille de pièce recommandée	jusqu'à 215 pi ² (20 m ²)
Capacité du réservoir d'eau	environ 67 oz liq (2 l)
Évaporation	jusqu'à 6.76 oz liq/h (200 ml/h)
	Cet appareil dispose d'une double protection, ce qui correspond à la classe de protection 2.

9. Pièces de rechange et pièces associées

Contactez le service à la clientèle afin de commander des pièces de rechange. Les numéros de pièces sont indiqués ci-dessous.

Article	Numéro d'article
10 tampons parfumés	163.801

10. Déclaration de conformité FCC

Cet appareil est conforme à la section 18 du règlement FCC. Son fonctionnement est soumis aux deux conditions suivantes : 1. cet appareil ne doit pas causer d'interférences, et 2. cet appareil doit accepter toute autre interférence, y compris les interférences pouvant entraîner un fonctionnement non désiré de l'appareil.

Les changements ou modifications qui ne sont pas expressément approuvés par l'entité responsable de la conformité pourraient entraîner l'annulation de l'autorisation accordée à l'utilisateur d'employer le produit.

REMARQUE : Ce produit a été testé et déclaré conforme aux limites imposées aux appareils de grand public ISM, en vertu de la partie 18 du Règlement de la FCC. Ces limites sont conçues pour fournir une protection raisonnable contre les interférences nuisibles dans une installation résidentielle. Cet équipement génère, utilise et peut émettre de l'énergie de fréquence radio et, s'il n'est pas installé et utilisé conformément aux instructions, il peut provoquer des interférences nuisibles sur les communications radio. Cependant, nous ne pouvons garantir que des interférences ne se produiront pas dans une installation particulière. Si le produit provoque des interférences néfastes à la réception radio ou de télévision, ce que vous pouvez déterminer

en mettant le produit sous et hors tension, nous vous recommandons d'essayer de corriger les interférences en prenant une ou plusieurs des mesures suivantes :

- réorientez ou déplacez l'antenne de réception;
- éloignez davantage le produit du récepteur;
- branchez le produit à une prise sur un circuit différent de celui sur lequel le récepteur est branché;
- communiquez avec le vendeur ou un technicien radio/TV expérimenté pour obtenir de l'aide.

11. Garantie

Garantie à vie limitée pour l'acheteur d'origine

Votre humidificateur d'air Beurer, modèle LB 37, est garanti contre tout défaut de pièces et de main-d'œuvre pour toute la durée du produit dans des conditions normales d'utilisation et de service dans le cadre prévu initialement. Cette garantie couvre uniquement l'acheteur au détail d'origine et ne s'étend pas aux revendeurs ou propriétaires subséquents.

À notre discrétion, nous réparerons ou remplacerons l'humidificateur d'air Beurer, modèle LB 37, sans frais supplémentaires, pour toute pièce couverte par ces garanties écrites. Aucun remboursement ne sera accordé. La réparation ou le remplacement constitue notre seule responsabilité et votre seul recours au titre de cette garantie. Si des pièces de remplacement pour pièces défectueuses ne sont pas disponibles, Beurer se réserve le droit de procéder à des substitutions de produits à la place de la réparation ou du remplacement. Pour tout service lié à la garantie, contactez le service clientèle au **1-800-536-0366** ou à l'adresse **info@beurer.com** pour fournir une description du problème. Si le problème est considéré comme étant couvert par la garantie à vie limitée, vous devrez poster le produit à vos frais dans son emballage d'origine avec preuve d'achat, votre nom, votre adresse et votre numéro de téléphone. Si le problème n'est pas reconnu comme étant couvert par la garantie à vie limitée, nous fournirons un devis pour la réparation, le remplacement et les frais de retour, respectivement.

Cette garantie ne couvre pas les dommages causés par une mauvaise utilisation ou une utilisation abusive; un accident; le raccordement d'accessoires non autorisés; la modification du produit; une installation inappropriée; une application inadaptée; un entretien insuffisant du produit; des réparations ou des modifications non autorisées; une utilisation inappropriée de l'alimentation électrique; l'usure normale; la perte d'alimentation; la chute du produit; le dysfonctionnement ou le dommage d'une pièce résultant de la non-observation des instructions d'utilisation ou de la non-exécution de l'entretien recommandé par le fabricant; les dommages subis lors d'un transit; le vol; la négligence; le vandalisme; ou des conditions environnementales; la perte d'utilisation pendant la réparation du produit ou l'attente de pièces ou d'une réparation; ou toute autre condition n'étant pas sous le contrôle de Beurer. Cette garantie est annulée si le produit est utilisé dans un environnement commercial ou d'entreprise. La responsabilité maximale de Beurer sous cette garantie est limitée au prix d'achat payé par le client pour le produit couvert par la garantie, tel que confirmé par la preuve d'achat, quel que soit le montant de tout autre dommage direct ou indirect subi par le client.

Cette garantie est effective uniquement si le produit est acheté et utilisé dans le pays d'achat du produit. Un produit qui nécessite des modifications ou une adaptation lui permettant de fonctionner dans un autre pays que le pays pour lequel il a été conçu, fabriqué, approuvé et/ou autorisé, ou la réparation de produits endommagés par ces modifications, n'est pas couvert sous cette garantie.

LA GARANTIE FOURNIE PAR LE PRÉSENT DOCUMENT CONSTITUE LA SEULE ET UNIQUE GARANTIE. TOUTES LES GARANTIES, OBLIGATIONS OU RESPONSABILITÉS IMPLICITES, NOTAMMENT MAIS SANS RESTRICTION LES GARANTIES IMPLICITES DE QUALITÉ MARCHANDE ET D'ADÉQUATION À UN USAGE PARTICULIER, SONT LIMITÉES À LA DURÉE DE CETTE GARANTIE ÉCRITE. Certains états n'autorisent pas les limitations quant à la durée d'une garantie implicite, auquel cas les limitations indiquées ci-dessus peuvent ne pas s'appliquer à votre cas.

BEURER NE PEUT EN AUCUN CAS ÊTRE TENU RESPONSABLE DES DOMMAGES SPÉCIAUX, INCIDENTS, INDIRECTS OU CONSÉCUTIFS LIÉS AU NON-RESPECT DE CETTE GARANTIE OU DE TOUTE AUTRE GARANTIE, EXPLICITE, IMPLICITE OU TOUTE AUTRE THÉORIE DE RESPONSABILITÉ, QUELLE QU'ELLE SOIT. Certains états n'autorisent pas l'exclusion ou la limitation de dommages spéciaux, incidents ou consécutifs, auquel cas la limitation indiquée ci-dessus peut ne pas s'appliquer à votre cas.

Beurer n'autorise personne, notamment, mais sans restriction, les revendeurs, l'acheteur consommateur suivant du produit, à contraindre Beurer en aucune manière au-delà des termes définis dans la présente garantie. Cette garantie ne s'étend pas à l'achat de produits ouverts, utilisés, réparés, réemballés et/ou rescellés, notamment mais sans limitations à la vente de tels produits sur des sites d'enchères Internet et/ou de produits par des revendeurs de surplus ou en gros. Toutes les garanties doivent immédiatement prendre fin pour tous les produits ou toutes les pièces qui sont réparés, remplacés, modifiés, sans le consentement écrit explicite de Beurer.

Cette garantie vous confère des droits juridiques spécifiques, et vous pouvez avoir d'autres droits variant d'un état à l'autre.

Distribué par :
Beurer North America LP
1 Oakwood Boulevard, Suite 255
Hollywood, FL 33020
www.beurer.com

Fabriqué en Chine

